



YORKING

PLANTAS ELÉCTRICAS

Manual de Usuario



Manual de Usuario

Grupo Electrónico Diesel Portátil

YDE6500E, YDE6500E3

YDE6700T, YDE6700TA, YDE6700T, YDE6700TA3

YDE8500E, YDE8500E3

YDE8500T, YDE8500TA, YDE8500T, YDE8500TA3

Por favor, lea el manual cuidadosamente antes de usar el motor.

Esta guía contiene importantes instrucciones para su funcionamiento seguro.

PREFACIO

Gracias por comprar grupos electrógenos diesel YORKING.

Este manual de funcionamiento le indicará cómo instalar, usar y mantener el grupo electrógeno correctamente.

Lea este manual antes de usar el grupo electrógeno para asegurarse de que funcione correctamente.

Siga las instrucciones para mantener su grupo electrógeno en las mejores condiciones de trabajo y prolongar su vida útil. Si tiene alguna recomendación o problema, póngase en contacto con nosotros o con el distribuidor autorizado.

Este manual contiene los ítems generales del grupo electrógeno diesel YORKING. Sin embargo, el manual puede variar con el desarrollo de los productos en el futuro.

Por favor, preste especial atención a las advertencias y precauciones.

ADVERTENCIA

¡El incumplimiento de estas precauciones puede provocar daños a la propiedad, lesiones graves o la MUERTE!

Lea todas las etiquetas y el manual del usuario antes de hacer funcionar este grupo electrógeno.

Hacer funcionar solo en zonas bien ventiladas. Los gases de escape contienen monóxido de carbono venenoso y pueden ser mortales. Siempre apague el motor antes de aplicar combustible. Espere 5 minutos antes de volver a dar arranque.

Compruebe si hay combustible derramado o fugas. Límpielas y / o repárelas antes de usar. Mantenga toda fuente de ignición alejada del tanque de combustible y en todo momento.

ADVERTENCIA

Indica que, si no se siguen las instrucciones, se producirán lesiones personales graves e incluso la muerte.

PRECAUCIÓN

Indica que, si no se siguen las instrucciones, se producirán lesiones personales graves o daños al equipo.

El grupo electrógeno diesel YORKING cumplirá con sus requerimientos si lo hace funcionar de acuerdo con las instrucciones de este manual. De lo contrario, podrían producirse lesiones personales graves y daños al equipo.

Entonces, YORKING vuelve a confirmar que debe leer y comprender este manual antes de hacer funcionar el grupo electrógeno.

ATENCIÓN

1. No conecte el generador a otras fuentes de alimentación. Como la principal fuente de alimentación de la empresa o residencia. Para conectar el grupo electrógeno al sistema eléctrico debe realizarlo un electricista profesional calificado que debe conocer las diferencias entre el circuito del suministro público y el circuito del grupo electrógeno.

2. Algunas personas y especialmente los niños no pueden darse cuenta del peligro, por lo que deben mantenerse alejados del grupo electrógeno.
3. Por favor, use ropa adecuada y protectora de seguridad.
4. Las llaves de las puertas del barraje de conexión, del módulo de control y de acceso para mantenimiento del grupo electrógeno, las deben tener únicamente los operadores del equipo. Por favor cierre las puertas del grupo electrógeno firmemente para evitar que alguien pueda operarlo o manipularlo (los niños no pueden darse cuenta del peligro).



ADVERTENCIAS

1. Para prevenir el fuego.
Nunca agregue combustible al tanque de combustible mientras el motor está en funcionamiento.
Limpie el combustible derramado con un paño limpio. Mantenga los explosivos y otros productos inflamables lejos del grupo electrógeno.
 - Para evitar incendios y proporcionar una ventilación adecuada, mantenga el grupo electrógeno a una distancia de al menos un metro de los edificios y de otros equipos durante su funcionamiento.
 - Haga funcionar el grupo electrógeno en una superficie nivelada.
 - No coloque el grupo electrógeno en el interior de cuartos mientras el motor esté caliente.
 - Instale un extintor y un botiquín de primeros auxilios en el área de trabajo.
2. Para evitar inhalar el escape.
El gas de escape contiene monóxido de carbono venenoso, que es perjudicial para la salud. Nunca utilice el grupo electrógeno en lugares confinados o en lugares con poca ventilación. Si es necesario hacer funcionar el grupo electrógeno en interiores, asegúrese de proporcionar la ventilación adecuada.
3. Tenga cuidado de las partes calientes.
El silenciador y el bloque del motor están muy calientes mientras el motor está en funcionamiento o justo después de hacerlo, no toque estas piezas para evitar quemaduras.
 - Tenga en cuenta las etiquetas de advertencia en el grupo electrógeno.
4. Choques eléctricos, Corto circuitos.
Para evitar descargas eléctricas o cortocircuitos, no toque el grupo electrógeno cuando sus manos están mojadas. Este grupo electrógeno no es para intemperie, por lo que no debe usarse en lugares expuestos a la lluvia o rocíos de agua. El uso del grupo electrógeno en un lugar húmedo puede provocar cortocircuitos y descargas eléctricas durante el funcionamiento.
 - El grupo electrógeno debe estar conectado a tierra para evitar descargas eléctricas de aparatos defectuosos. Conecte los cables adecuados entre los terminales de tierra de los grupos electrógenos y la malla o punto de tierra externa.
 - No conecte herramientas u otros aparatos que tiene un movimiento de rotación al grupo electrógeno antes de que se haya encendido. Si el equipo está conectado, al encender el grupo

electrógeno puede causar movimientos repentinos del equipo y provocar lesiones y accidentes. Asegúrese de desconectar cualquier aparato del grupo electrógeno antes de encenderlo.

PRECAUCIÓN

- La mayoría de los motores de electrodomésticos requieren más que su potencia nominal en watts para el arranque.
- No exceda el límite de corriente especificado de cualquier tomacorriente.
- No conecte el grupo electrógeno directamente a un circuito de la casa o edificio. Esto podría causar daños al grupo electrógeno y a los aparatos eléctricos de la casa o edificio.

5. Uso de la batería

Cuando la batería del grupo electrógeno requiere cambio, los usuarios deben elegir y comprar la batería adecuada antes de su funcionamiento.

La batería de los grupos electrógenos adopta una tecnología avanzada libre de mantenimiento, los usuarios no necesitan agregar y llenar de agua y/o electrolito.

Observe las pantallas de estado de la batería:

Azul: la batería está en buenas condiciones.

Blanco: la batería no tiene suficiente carga, hay que cargarla.

Rojo: la batería no tiene suficiente agua y/o electrolito, hay que cambiarla.

Uso de la batería:

Apague o coloque la llave de encendido en OFF del circuito de alimentación, retire el cable negativo de la batería antes de revisar y/o realizar el mantenimiento al grupo electrógeno.

Conecte primero el cable positivo y luego el cable negativo de la batería.

Detenga rápidamente la carga después de que la batería esté completamente cargada.

Si la batería está demasiado caliente durante la carga, desconéctela y espere un tiempo para volver a cargarla.

6. La instalación y mantenimiento del grupo electrógeno debe ser realizado por un electricista profesional calificado y personal profesional de mantenimiento.

7. Se limita a usar el grupo electrógeno en áreas de alto riesgo. Los grupos electrógenos estarán restringidos para su uso en áreas de alto riesgo de incendio.

8. No vierta el aceite o combustible usado en la alcantarilla o en un río para evitar la contaminación ambiental. El aceite o combustible drenado del grupo electrógeno debe almacenarse en un recipiente o contenedor. Para la disposición final de los líquidos e insumos usados como combustible, aceite, líquido refrigerante, solvente, filtros y batería, hágalo de acuerdo con las leyes establecidas para su adecuada disposición final.

9. Los gases de escape y el combustible del generador son venenosos. Por favor, manipular con cuidado.

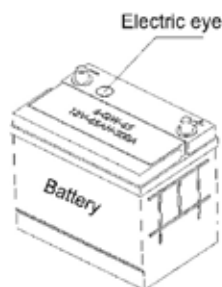

Contenido

1. Principales Especificaciones Técnicas.....	7
2. Configuración.	11
3. Alistamiento Para El Funcionamiento.....	13
4. Arranque Del Grupo Electrónico	15
5. Funcionamiento Del Grupo Electrónico	20
6. Carga.....	21
7. Apagado Del Grupo Electrónico.....	24
8. Mantenimiento Periódico Y Servicio Técnico.	24
9. Almacenamiento A Largo Plazo.....	28
10. Fallas Y Solución De Problemas	29
11. Panel Digital.....	30
12. Diagrama Eléctrico	31
13. Apéndice.....	37
14. Garantía.....	39

1. PRINCIPALES ESPECIFICACIONES TÉCNICAS.

1.1 Principales especificaciones técnicas.

Ítem		Modelo	YDE2800X/E		YDE3800X/E YDE3800T	
	Frecuencia nominal HZ		50	60	50	60
	KVA de potencia nominal		1.8	2.2	2.8	3.0
	Tensión nominal (V)		115/230	120/240	115/230	120/240
	Corriente nominal (A)		7.8	9.2	12.2	12.5
	Fase No.		Fase única		Fase única	
	Factor de potencia (cosΦ)		1		1	
	Velocidad nominal de revolución (r / min)		3000	3600	3000	3600
	Modo de excitación		Autoexcitación voltaje constante (AVR).			
	Salida DC		12V 8.3A			
	Método de acoplamiento		Transmisión rígida con eje cónico.			
	Modelo		YD170F		YD178F	
Motor	Tipo		Motor diesel de inyección directa de 4 tiempos, un cilindro, refrigerado por aire			
	Desplazamiento (ml)		211		296	
	Diámetro x trazo (mm)		70x55		78x62	
	Capacidad de aceite lubricante (L)		0.75		1.1	
	KW de potencia nominal		2.5/3000rpm, 2.8/3600rpm		3.7/3000rpm, 4.0/3600rpm	
	Tipo de combustible		Diesel 0 # (verano) -10 # (invierno) -35 # (enfriamiento)			
	Marca de aceite lubricante		Grado CD SAE 15W40			
	Sobre velocidad admisible		3300	3960	3300	3960
Grupo Electrógeno	Sistema de alarma de bajo nivel de aceite.		Si			
	Capacidad del tanque de combustible (L)		12		Abierto: 12, silencioso: 4.5.	
	Dimensiones generales (LxWxH) (mm)		655x475x605		YDE3800X/E: 690X490X650 YDE3800T: 950x550x743	
	Peso neto / kg		X:48, E:60		X: 58, E:70, T:132	
	Modo de estructura		X/E: Tipo de estructura abierta T/TA/TD: Tipo estructura cabinada			

Ítem		Modelo		YDE6500X/E YDE6700T/YDE7000TD		YDE6500X3/E3 YDE6700T3/YDE7000TD3			
	Frecuencia nominal HZ	50		60		50		60	
	KVA de potencia nominal	4.5		5		5.6		6.3	
	Tensión nominal (V)	115/230		120/240		230/400		127/220	
	Corriente nominal (A)	19.6		20.8		8.1		16.4	
	No. Fases	Fase única				Tres fases			
	Factor de potencia (cosΦ)	1				0.8 (retraso)			
	Velocidad nominal de revolución (r / min)	3000		3600		3000		3600	
	Modo de excitación	Autoexcitación voltaje constante (AVR).							
	Salida DC	12V 8.3A							
	Método de acoplamiento	Transmisión rígida con eje cónico.							
	Modelo	YD186FA							
Motor	Tipo	Motor diesel de inyección directa de 4 tiempos, un cilindro, refrigerado por aire							
	Desplazamiento (L)	0.418							
	Diámetro x carrera (mm)	86*72							
	Capacidad de aceite lubricante (L)	1.65							
	KW de potencia nominal	3000 r/min: 5.8				3600 r/min: 6.6			
	Tipo de combustible	Diesel 0 # (verano) -10 # (invierno) -35 # (enfriamiento)							
	Marca de aceite lubricante	Grado CD SAE 15W40							
	Sobre velocidad admisible	3300		3960		3300		3960	
Grupo Electrogeno	Sistema de alarma de bajo nivel de aceite.	Si							
	Capacidad del tanque de combustible (L)	X/E/X3/E3:12.5 T/TA/TD/T3/TA3/TD3:14.5							
	Dimensiones generales (LxWxH) (mm)	YDE6500X/E:750x510x710 YDE6700T/ YDE7000TD:950x550x743				YDE6500X3/ E3:750x510x710 YDE6500T3:910x532x740 YDE6700T3/YDE7000TD3: 950x550x743			
	Peso neto / kg	X/X3: 87, E/E3:100, T/TA/TD/T3/TA3/TD3:170							
Modo de estructura	X/E: Tipo de estructura abierta T/TA/TD: Tipo estructura cabinada								

Ítem		Modelo		YDE7500X/E YDE7500T/YDE7500TD		YDE7500X3/E3 YDE7500T3/YDE7500TD3	
	Frecuencia nominal HZ	50	60	50	60		
	KVA de potencia nominal	5	5.5	6.3	6.9		
	Tensión nominal (V)	115/230	120/240	230/400	127/220		
	Corriente nominal (A)	21.7	22.9	9.0	18		
	Fase No.	Fase única		Tres fases			
	Factor de potencia (cosΦ)	1		0.8 (retraso)			
	Velocidad nominal de revolución (r / min)	3000	3600	3000	3600		
	Modo de excitación	Autoexcitación voltaje constante (AVR).					
	Salida DC	12V 8.3A					
	Método de acoplamiento	Transmisión rígida con eje cónico.					
	Modelo	YD188FA					
Motor	Tipo	Motor diesel de inyección directa de 4 tiempos, un cilindro, refrigerado por aire					
	Desplazamiento (L)	0.456					
	Diámetro x carrera (mm)	88*75					
	Capacidad de aceite lubricante (L)	1.65					
	KW de potencia nominal	3000 r/min: 6.6		3600 r/min: 7.5			
	Tipo de combustible	Diesel 0 # (verano) -10 # (invierno) -35 # (enfriamiento)					
	Marca de aceite lubricante	Grado CD SAE 15W40					
	Sobre velocidad admisible	3300	3960	3300	3960		
Grupo Electrógeno	Sistema de alarma de bajo nivel de aceite.	Si					
	Capacidad del tanque de combustible (L)	X/E/X3/E3:12.5 T/TD/T3/TD3:14.5					
	Dimensiones generales (LxWxH) (mm)	YDE7500X/E:750x510x710 YDE7500T/ TD:950x550x743			YDE7500X3/ E3:750x510x710 YDE7500T3/ TD3:950x550x743		
	Peso neto / kg	X/X3: 89, E/E3:102, T/TD/T3/TD3:172					
	Modo de estructura	X/E: Tipo de estructura abierta T/TD: Tipo estructura cabinada					

Ítem		Modelo		YDE8500X/E		YDE8500X3/E3	
		YDE8500T/YDE8500TD		YDE8500T3/YDE8500TD3			
	Frecuencia nominal HZ	50	60	50	60		
	KVA de potencia nominal	6	6.5	7.5	8.1		
	Tensión nominal (V)	115/230	120/240	230/400	127/220		
	Corriente nominal (A)	26.1	27.1	10.8	21.3		
	Fase No.	Fase única		Tres fases			
	Factor de potencia (cosΦ)	1		0.8 (retraso)			
	Velocidad nominal de revolución (r / min)	3000	3600	3000	3600		
	Modo de excitación	Autoexcitación voltaje constante (AVR).					
	Salida DC	12V 8.3A					
	Método de acoplamiento	Transmisión rígida con eje cónico.					
	Modelo	YD192FA					
Motor	Tipo	Motor diesel de inyección directa de 4 tiempos, un cilindro, refrigerado por aire					
	Desplazamiento (L)	0.498					
	Diámetro x carrera (mm)	92*75					
	Capacidad de aceite lubricante (L)	1.7					
	KW de potencia nominal	3000 r/min: 7.6		3600 r/min: 8.6			
	Tipo de combustible	Diesel 0 # (verano) -10 # (invierno) -35 # (enfriamiento)					
	Marca de aceite lubricante	Grado CD SAE 15W40					
	Sobre velocidad admisible	3300	3960	3300	3960		
Grupo Electrónico	Sistema de alarma de bajo nivel de aceite.	Si					
	Capacidad del tanque de combustible (L)	X/E/X3/E3:12.5 T/TA/TD/T3/TA3/TD3:14.5					
	Dimensiones generales (LxWxH) (mm)	YDE8500X/E: 750x510x710 YDE8500T/ TD:950x550x743			YDE8500X3/E3: 750x510x710 YDE8500T3/TD3: 950x550x743		
	Peso neto / kg	X/X3: 91, E/E3:106, T/TA/TD/T3/TA3/TD3:180					
	Modo de estructura	X/E: Tipo de estructura abierta T/TA/TD: Tipo estructura cabinada					

Instrucción: la lista de ruido indica el nivel de emisión de ruido, pero no el nivel de ruido de trabajo seguro. Aunque el nivel de emisión de ruido está relacionado con el nivel de exposición al sonido, no es el estándar de evaluación para la aplicación de protección contra el ruido.

Los factores que afectan en la practica el nivel de ruido incluyen: la condición ambiental y otra fuente de ruido, como la cantidad de máquinas en funcionamiento o las horas de trabajo en condiciones ruidosas. Además, el nivel de exposición al sonido varía entre los diferentes países.

2. CONFIGURACIÓN.

a. Ilustración de piezas (YDE SERIES X / E, X3 / E3)

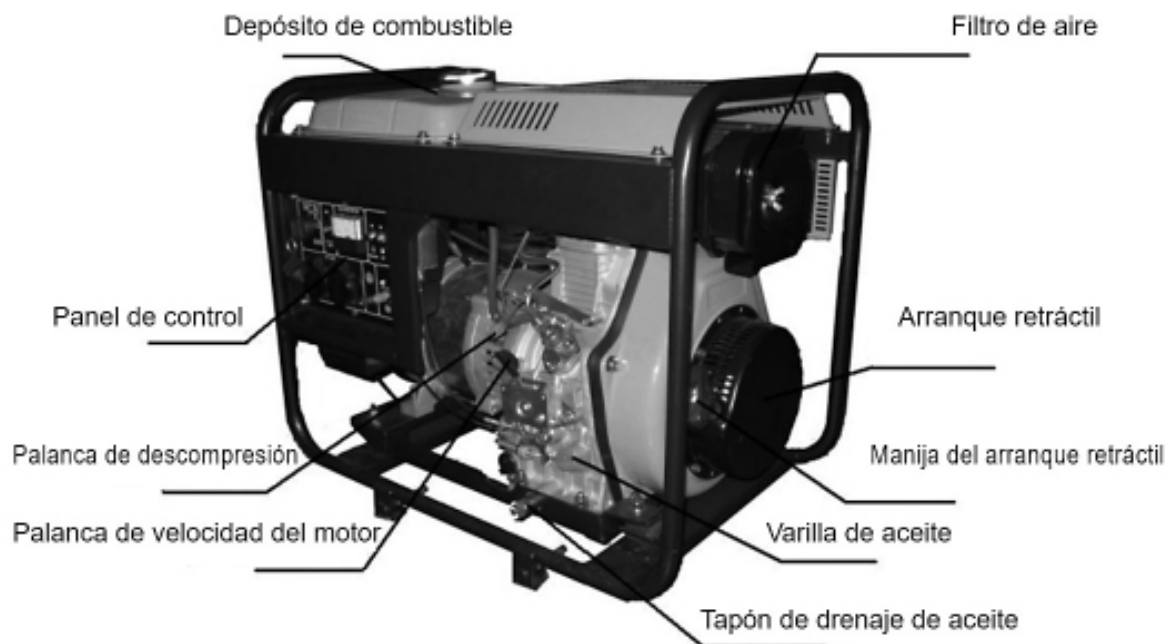

b. Ilustración de piezas (YDE series T / T3 / TD / TD3)

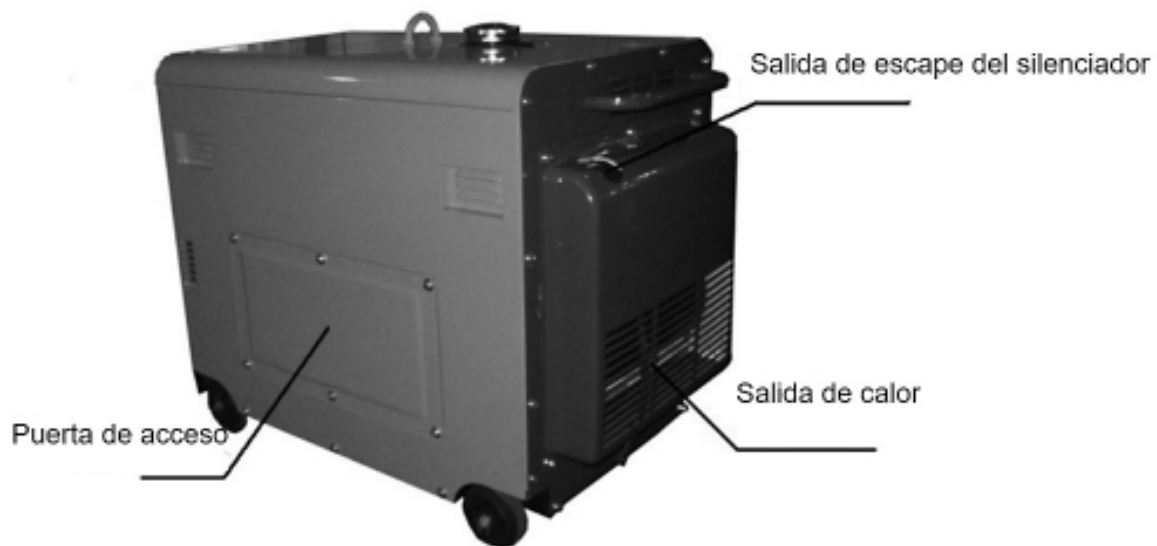

3. ALISTAMIENTO PARA EL FUNCIONAMIENTO.

3.1 Selección y manipulación del combustible.

- Selección de combustible

Utilice solo diésel ligero, que es el más adecuado para el motor.

- Mantenga el polvo y el agua fuera del combustible.

Cuando llene el tanque de combustible desde tanques o recipientes, asegúrese de que no haya polvo o agua mezclados en el combustible. De lo contrario, se producirán graves problemas con la bomba de inyección de combustible y el inyector.

- No llene en exceso

El sobrellenado es muy peligroso. No llene el tanque más allá de la parte superior del aro rojo dentro del filtro de combustible.

ADVERTENCIA

- Aplique combustible en un área bien ventilada con el motor apagado.

- No fume ni permita llamas o chispas en el área donde el motor tiene combustible o donde se almacena el combustible.

- No llene en exceso el tanque, asegúrese de que la tapa de llenado esté bien cerrada después de aplicar combustible.

- Tenga cuidado de no derramar combustible al aplicarlo. Si se derrama combustible, asegúrese de que el área esté seca antes de encender el motor.

3.2 Verificar y completar el nivel aceite del motor.

ADVERTENCIA

- Siempre revise el nivel de aceite del motor con el grupo electrógeno en una superficie nivelada antes de encenderlo y complételo si es necesario.

- El motor puede dañarse si funciona con insuficiente aceite, también es peligroso aplicar demasiado aceite al motor, ya que su combustión puede causar un aumento repentino de la velocidad del motor.



PRECAUCIÓN:

El grupo electrógeno de la serie YORKING YDE está equipado con un sistema de advertencia de bajo nivel de aceite. Este sistema apagará el motor automáticamente cuando el nivel de aceite disminuya por debajo del nivel inferior. Esto evita daños o fallas tales como atascamientos de rodamientos, etc.

- Seleccione el aceite de motor más aplicable.

Es muy importante seleccionar el aceite del motor aplicable para mantener el rendimiento y la vida útil del grupo electrógeno. Si se usa aceite de motor inferior, o si el aceite de su motor no se reemplaza periódicamente, aumentara significativamente el riesgo de que el pistón se atasque, el anillo del pistón se pegue y un desgaste acelerado de la camisa del cilindro, los cojinetes y otros componentes móviles. Así se acortará la vida del grupo electrógeno. YORKING recomienda aceite grado CC / CD clasificado por API. Elija el aceite de la viscosidad aplicable de acuerdo con la temperatura ambiente local.

3.3 Servicio del filtro de aire

1. Desatornille la tuerca de mariposa, retire la cubierta y saque el filtro de aire.



PRECAUCIÓN:

- No lave el filtro de aire con detergente.
- Reemplace el filtro de aire cuando disminuya la potencia y/o las revoluciones o se note un color del gas escape anormal.
- Nunca haga funcionar el grupo electrógeno sin el filtro de aire, de lo contrario, se producirá un desgaste rápido del motor.

2. Vuelva a colocar la cubierta del filtro de aire y atornille la tuerca de mariposa.

3.4 Verificar el grupo electrógeno.

1. Apague el interruptor principal y cualquier otra carga.

ADVERTENCIA

- Asegúrese de apagar el interruptor principal antes de encenderlo.
- El grupo electrógeno debe conectarse a tierra para evitar descargas eléctricas.

PRECAUCIÓN

- El interruptor principal siempre debe mantenerse en la posición "ON" durante el funcionamiento.
- Antes de arrancar el motor, asegúrese de girar los interruptores de las cargas (aparatos,

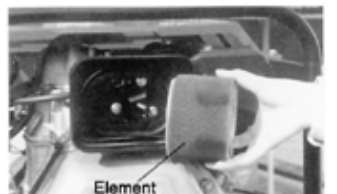
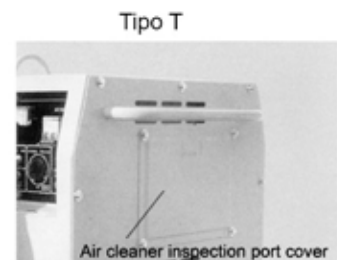
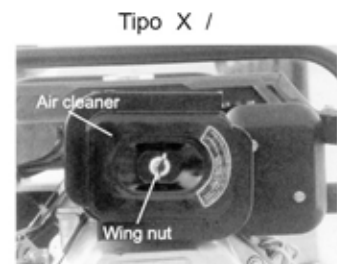

iluminación, motor, etc.) a su posición “OFF” (apagado). Si los interruptores no están “APAGADOS”, la energización repentina de estas cargas cuando se arranca el motor podría ser muy peligrosa.

3.5 Funcionamiento en el período de prueba

Las primeras 20 horas son el período de prueba del motor, el operador debe obedecer los siguientes ítems:

- Caliente el motor 5 minutos después del arranque inicial. Haga funcionar el motor a la velocidad nominal sin carga antes de que el motor se caliente.
- Evite aplicar demasiada carga durante el período de prueba. YORKING recomienda hacer funcionar el motor a 3600 revoluciones por minuto con una carga del 50% en el período de prueba.

Reemplace el aceite del motor a tiempo.

- Reemplace el aceite del motor mientras el motor está caliente después de 20 horas de funcionamiento, el aceite usado del motor debe drenarse completamente.

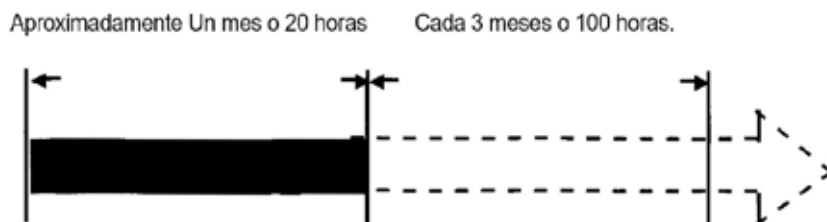

4. ARRANQUE DEL GRUPO ELECTRÓGENO

ADVERTENCIA

- No conecte herramientas u otros aparatos al grupo electrógeno antes de encenderlo.

4.1 Arranque Retráctil

Arranque el motor de acuerdo con los siguientes procedimientos:

1. Abra la llave de combustible.
2. Coloque la palanca de velocidad del motor en la posición RUN.

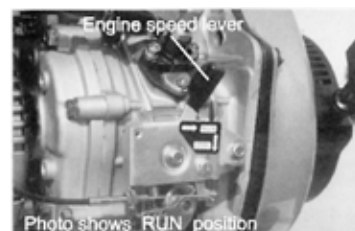

3. Hale hacia afuera la manija del arranque retráctil.

■ Hale hacia afuera la manija hasta que sienta resistencia, luego regrésela a la posición inicial. Presione la palanca de descompresión hacia abajo.

■ La palanca de descompresión se devolverá automáticamente cuando se hale el arranque retráctil.

■ Hale hacia afuera la manija del arranque retráctil con fuerza con ambas manos.

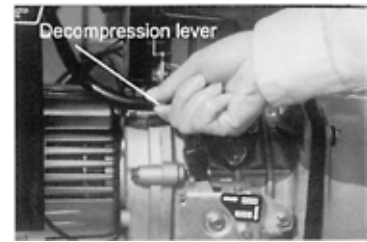

PRECAUCIÓN

■ No permita que la manija se golpee contra el motor. Devuélvalo suavemente para evitar daños en el arranque.

■ Cuando sea difícil arrancar el motor en climas fríos, retire el tapón de la tapa de la culata y agregue 2cc de aceite de motor.

PRECAUCIÓN

■ Enrosque siempre el tapón en la tapa de la culata después del llenado, para evitar que la lluvia y la suciedad entren al interior del motor. De lo contrario, se producirá un desgaste rápido de las piezas internas y otras fallas graves.

Arranque retráctil

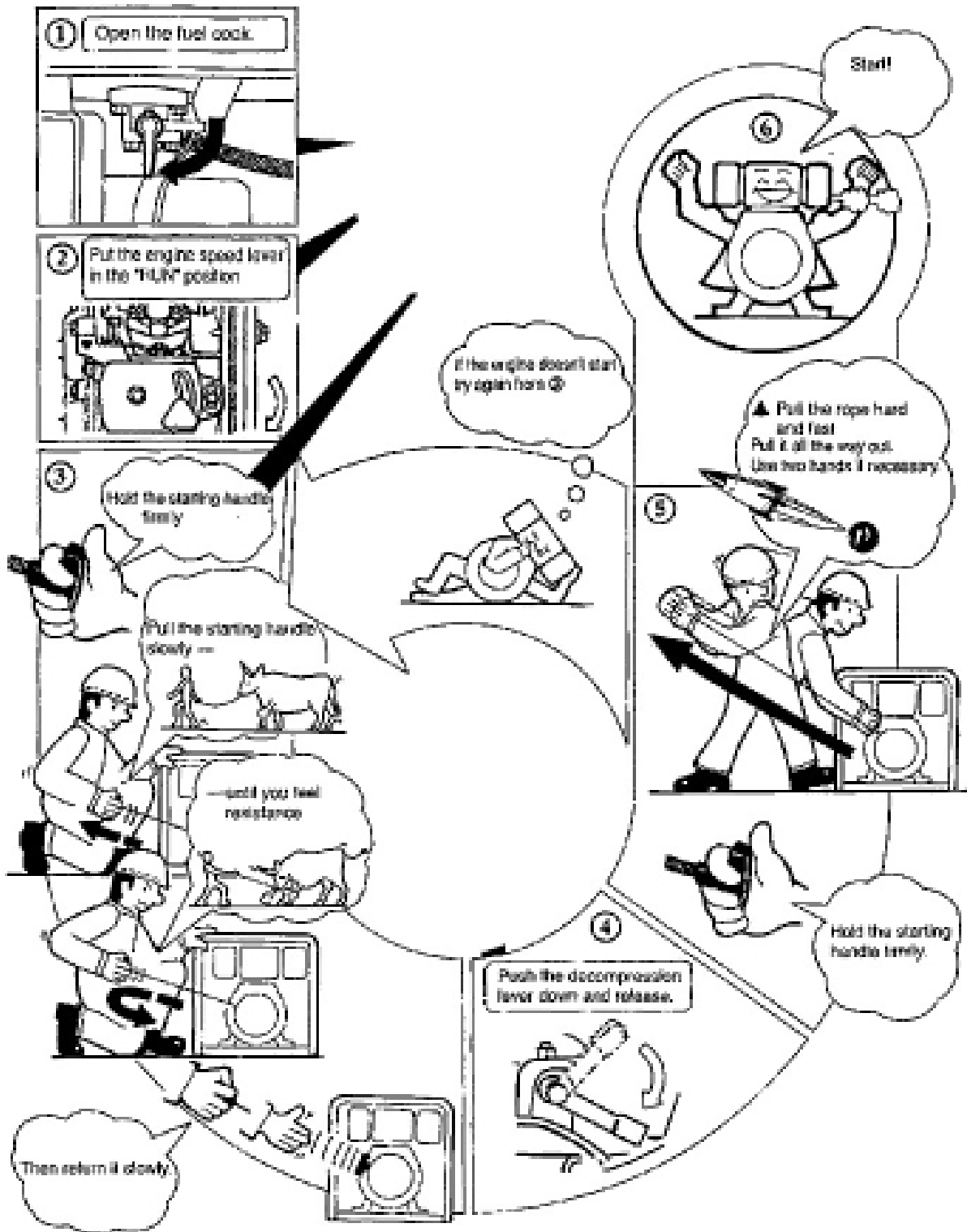

4.2 Arranque eléctrico

1. Arranque (los procedimientos para el arranque eléctrico son los mismos que para el arranque retráctil).

■ Abra la llave de combustible.

■ Coloque la palanca de velocidad del motor en la posición "RUN".

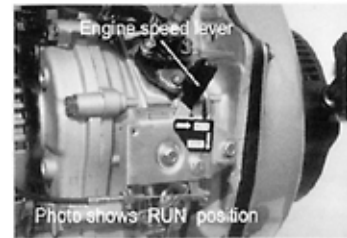

■ Gire la llave de encendido hacia la derecha hasta la posición "START".

Retire su mano de la llave tan pronto como encienda el motor.

Si el motor da arranque y no enciende después de 10 segundos, espere 15 segundos antes de volver a encenderlo.



PRECAUCIÓN

- Hacer funcionar el motor de arranque durante mucho tiempo descargará mucho la batería, incluso puede quemar el motor.
- Deje siempre la llave de encendido en la posición "ON" mientras el motor está funcionando.

2. Batería

Compruebe el voltaje de la batería antes de encender el grupo electrógeno.

5. FUNCIONAMIENTO DEL GRUPO ELECTRÓGENO

5.1 Funcionamiento del grupo electrógeno.

1. Caliente el motor sin carga durante tres minutos.

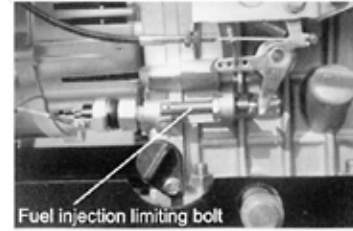

2. Con respecto al grupo electrógeno con sistema de advertencia de bajo nivel de aceite, Compruebe que la lámpara de alarma de aceite no esté encendida.

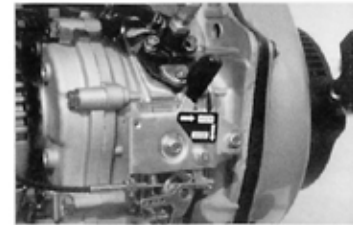

PRECAUCIÓN

■ Para el grupo electrógeno con sistema de advertencia de bajo nivel de aceite, la lámpara de alarma de aceite se activará debido a la baja presión de aceite o la escasez de aceite del motor; al mismo tiempo, el motor se apagará. El motor se apagará inmediatamente si se vuelve a encender sin llenar o completar el nivel de aceite del motor. Compruebe el nivel de aceite y complételo.

■ No afloje ni reajuste el perno limitador de velocidad del motor ni el perno limitador de inyección de combustible, de lo contrario, el rendimiento se verá afectado.

5.2 Verificaciones durante el funcionamiento.

1. Si hay sonido anormal o vibración;
2. Si el motor falla o funciona mal;
3. Compruebe el color del escape. (¿Es negro o demasiado blanco?)
4. Verifique el valor de la velocidad del motor, su valor nominal es de 3600 revoluciones por minuto, la sobre velocidad admisible son 3690 revoluciones por minuto, lo cual, es el 10% más de la de velocidad nominal.

Si observa alguno de los fenómenos mencionados anteriormente, apague el motor y averigüe la causa de la falla o póngase en contacto con el distribuidor YORKING.

PRECAUCIÓN

■ Si el motor ha estado funcionando, el silenciador estará muy caliente. Tenga cuidado de no tocar el silenciador.

■ Nunca vuelva a llenar el tanque de combustible con el motor en funcionamiento.

6. CARGA

PRECAUCIÓN

- No encienda dos o más cargas simultáneamente. Encienda una por una.
- No utilice iluminación halógena o con vapor de mercurio junto con otras cargas.

6.1 Aplicación A.C.

- 1) Asegúrese de que el grupo electrógeno funcione a la velocidad nominal, de lo contrario, el A.V.R. (Regulador automático de voltaje) producirá una excitación forzada. El A.V.R. se quemará si el generador funciona en esas condiciones durante mucho tiempo.
- 2) Desactive o apague el interruptor principal del generador y observe el voltímetro en el Panel de control. Asegúrese de que el voltímetro del grupo electrógeno cuando es monofásico debe mostrar alrededor de 240V (60 Hz) y el voltímetro del grupo electrógeno cuando es trifásico debe mostrar alrededor de 220V (60 Hz) antes de que se conecte la carga.
- 3) Cuando el generador tiene selección de doble voltaje, para cambiar de voltaje el interruptor principal debe estar en la posición "OFF" (apagado). De lo contrario, el grupo electrógeno y los equipos conectados como carga serán quemados y dañados.
- 4) Conecte y encienda varios equipos al grupo electrógeno en orden. En lo que se refiere a la carga de un motor eléctrico, encienda primero el motor eléctrico de mayor potencia y a continuación, encienda el motor eléctrico de menor potencia. Estos tipos de carga como los motores eléctricos no pueden arrancarse simultáneamente. Si se realiza una operación incorrecta, el grupo electrógeno se forzará o se detendrá repentinamente, en caso de que suceda esto, desconecte la carga inmediatamente y apague el grupo electrógeno para revisar la causa de la falla.
- 5) Grupo electrógeno trifásico.
 - Equilibrar el voltaje trifásico durante el funcionamiento del grupo electrógeno. Si la cifra de desequilibrio del voltaje trifásico supera el 20%, apague el motor y revise la falla.
 - La carga para cada fase debe ser inferior a la carga nominal y la corriente debe ser menor que la corriente nominal, la carga debe ser balanceada para que cada fase tenga aproximadamente la misma carga. No haga funcionar el generador con cargas muy desiguales o muy desbalanceadas en cada fase.
 - La disposición de las fases A, B, C, N (U, V, W, N) debe ser de izquierda a derecha o en sentido horario.
 - Al arrancar un motor asíncrono trifásico, primero arranque el motor de mayor potencia, luego arranque el motor de menor potencia.

Nota

Si una sobrecarga en el circuito dispara el interruptor del circuito de corriente alterna, apague o desconecte las cargas eléctricas y espere unos minutos antes de volver activar el interruptor y encender el grupo electrógeno

El interruptor del grupo electrógeno evitará descargas eléctricas. Por favor, reemplace el interruptor con la misma capacidad y rendimiento.

Los equipos eléctricos (incluidos los cables eléctricos y la conexión de enchufes) no pueden

estar defectuosos. Por el efecto de la tensión mecánica, asegúrese de utilizar un cable flexible con funda de goma o análogo (de acuerdo con IEC245-4).

La longitud límite de la línea eléctrica cuando se usa línea de extensión o red distribuida es: menos de 60 m para cables de 1,5 mm² y menos de 100 m para cables de 2,5 mm²

6.2 Aplicación D.C.

1. Los terminales de salida D.C. son solo para cargar baterías de 12V.
2. Coloque el interruptor principal en la posición "OFF" (apagado) durante la carga. En los terminales de salida de 12V, se puede conectar un interruptor de carga para que el interruptor se pueda utilizar para fines de encendido y apagado.
3. Con respecto a los cargadores de batería de tipo automático con los cables, asegúrese de desconectar los cables de la batería mientras se está cargando con el grupo electrógeno.







PRECAUCIÓN

- Conecte los polos positivo y negativo de la batería con los polos positivo y negativo de los terminales de salida D.C. por separado. No los confunda, de lo contrario la batería y el grupo electrógeno se quemarán.
- No conecte el polo positivo de la batería con su polo negativo; de lo contrario, se generará un daño en el grupo electrógeno.
- Cuando se carga una batería de gran capacidad, fluye una corriente excesiva, por lo que se quemará el fusible de salida D.C.
- No encienda el grupo electrógeno mientras aún esté conectado los terminales de salida D.C. a la batería.
- No utilice la salida D.C. 12V y la salida A.C. al mismo tiempo.

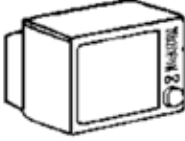
PRECAUCIÓN

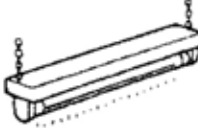
- Para evitar que se produzca una chispa cerca de la batería, siempre conecte primero los cables de carga a la batería y luego al grupo electrógeno. Al desconectar, debe desconectar primero los cables en el grupo electrógeno.
- Cargue la batería en un lugar bien ventilado.
- Antes de cargar, quite la tapa de cada celda de la batería.
- Detenga la carga si la temperatura del electrolito supera los 45°C

6.3 Los aparatos eléctricos, especialmente los equipos motorizados, producirán una corriente muy alta durante el arranque. La siguiente tabla proporciona una referencia para que los clientes conecten estos aparatos al grupo electrógeno.

Tipo	Watts		Aparato típico	Ejemplo		
	Potencia Arrancando	Potencia Nominal		Aparato	Potencia Arrancando	Potencia Nominal
· Lámpara incandescente · Aparato de calefacción	X1	X1	 Lámpara incandescente Televisión 	 Lámpara incandescente 100W	100VA (W)	100VA (W)
· Lámpara fluorescente	X2	X1.5	 Lámpara fluorescente	 Lámpara fluorescente 40W	80VA (W)	60VA (W)
· Equipo motorizado.	X3~5	X2	 Refrigerador  Ventilador eléctrico	 Refrigerador 150W	450-750VA (W)	300VA

7. APAGADO DEL GRUPO ELECTRÓGENO

1. Desconecte la carga del grupo electrógeno.
2. Apague el interruptor principal del grupo electrógeno.
3. Coloque la palanca de velocidad en la posición "RUN", haga funcionar el grupo electrógeno sin carga durante aproximadamente 3 minutos. No apague el motor repentinamente, de lo contrario, la temperatura aumentará de forma anormal, la boquilla se bloqueará y el grupo electrógeno se dañará.



- Presione la palanca de apagado hacia abajo.
- Con respecto si es de encendido eléctrico, gire la llave a "OFF".
- Gire la palanca de la llave de combustible a la posición "S".
- Hale hacia afuera la manija del arranque retráctil hasta que sienta resistencia (en esta posición, ambas válvulas de admisión / escape están cerradas) y deje la manija en esta posición. Esto evita que el motor se oxide.

ADVERTENCIA

- Si el motor sigue funcionando incluso después de colocar la palanca de velocidad en la posición "APAGADO", gire la llave de combustible a la posición "CERRADA" o afloje la tuerca del tubo de combustible de alta presión en el lado de la bomba de inyección para apagar el motor.
- No apague el motor con la palanca de descompresión.
- No apague el grupo electrógeno con carga. Apáguelo después de desconectar la carga.

8. MANTENIMIENTO PERIÓDICO Y SERVICIO TÉCNICO.

El mantenimiento periódico y el servicio técnico son muy importantes para mantener el motor en buenas condiciones y duradero. La siguiente tabla indica qué revisiones hacer y cuándo hacerlas.

ADVERTENCIA

- Apague el motor antes de realizar cualquier servicio técnico. Si debe hacer funcionar el motor, asegúrese de que el área esté bien ventilada. El gas de escape contiene monóxido de carbono venenoso.
- Después de utilizar el grupo electrógeno, límpielo inmediatamente con un paño para evitar corrosión y eliminar los sedimentos.

Intervalos ítem	Todos los días	Primer mes o 20 horas.	Tercer mes o 100 Horas.	Sexto mes o 500 Horas.	Cada año o 1000 Horas.
Revisar y completar combustible	○				
Drenar el combustible		○			
Revisar y completar el aceite del motor	○				
Revisar si hay fugas de aceite	○				
Revisar y apretar las piezas de sujeción.	○			● Apretar los tornillos de culata.	
Reemplace el aceite del motor		○ (Primera vez)	○ (Segunda vez)		
Limpie el filtro de aceite del motor		○ (Primera vez)	○ (Segunda vez)	○ (Reemplazar si es necesario)	
Reemplace el filtro de aire	(Reemplace más frecuente cuando se usa en áreas polvorientas)			○ (Reemplazar)	
Reemplace el filtro de combustible			○	○	
Revise la bomba de inyección de combustible				●	● (Reemplazar)
Revise el inyector				●	
Revisar el tubo de combustible				● (Reemplazar si es necesario)	
Ajustar la holgura de las válvulas de admisión / escape		● (Primera vez)		●	
Asentar válvulas de admisión / escape					●
Reemplace los anillos de pistón					●
Revise el electrolito de la batería	Cada mes				

Revise las escobillas y la pista de deslizamiento				•	
Revise la resistencia de aislamiento	El grupo electrógeno ha sido almacenado más de 10 días ○				

Nota: “○” indica que se requieren herramientas especiales, póngase en contacto con el distribuidor YORKING.

8.1 Reemplace el aceite del motor

Retire el tapón de llenado de aceite o varilla medidora de nivel de aceite del motor. Retire el tapón de drenaje y drene el aceite usado mientras el motor aún está caliente. El tapón se encuentra en la parte inferior del bloque de cilindro. Apriete el tapón de drenaje y llene con aceite nuevo.

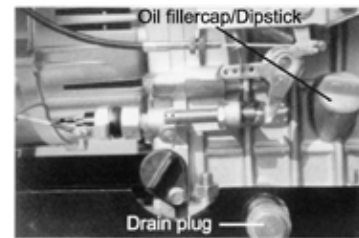

8.2 Limpie el filtro de aceite del motor

Tiempo de limpiar	Cada 6 meses o 100 horas.
Reemplace si es necesario	

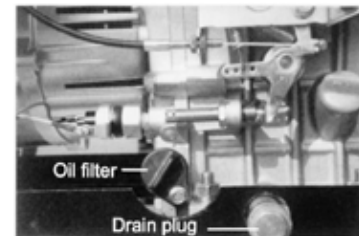

8.3 Reemplace el filtro de aire

Tiempo de reemplazar	Cada 6 meses o 100 horas.
----------------------	---------------------------

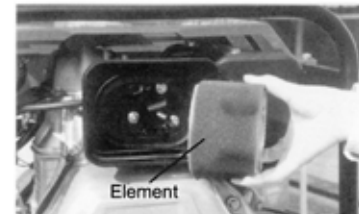

PRECAUCIÓN

Nunca haga funcionar el motor sin el filtro de aire o con un filtro de aire defectuoso.

8.4 Reemplace el filtro de combustible

El filtro combustible también debe reemplazarse regularmente para asegurar la máxima potencia del motor.

Tiempo de reemplazar	Cada 6 meses o 100 horas.
Tiempo de reemplazar	Cada año o 200 horas.

1. Drene el combustible del tanque de combustible.



2. Desatornille los tornillos pequeños de la llave de combustible y saque el filtro del tanque.

3. Lave bien el filtro con combustible diesel.

Afloje la tuerca de sujeción, la cubierta inferior y el plato de soporte para limpiar el depósito de carbón.

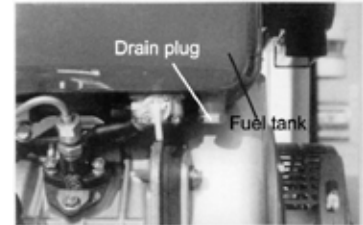

8.5 Apriete de los tornillos de la culata

Apretar los tornillos de la culata requiere una herramienta especial. No intente hacerlo usted mismo. Contacte su distribuidor YORKING.

8.6

1. Revise el inyector y la bomba de inyección de combustible.

2. Ajuste la holgura de las válvulas de admisión / escape.

3. Asiente las válvulas de admisión / escape.

4. Reemplace los anillos del pistón.

Todas estas operaciones requieren herramientas y habilidades especiales, póngase en contacto con su distribuidor YORKING.

ADVERTENCIA

No realice la prueba del inyector cerca del fuego o cualquier otro tipo de llama. El combustible rociado puede encenderse. No exponga la piel al combustible pulverizado. El combustible puede penetrar en la piel y causar lesiones al cuerpo. Siempre mantenga su cuerpo alejado del inyector.

8.7 Revise en el grupo electrógeno las escobillas y la pista de deslizamiento

A menudo, revise en el grupo electrógeno las escobillas y la pista de deslizamiento. Reajuste si al momento del funcionamiento hay chispa.

9. ALMACENAMIENTO A LARGO PLAZO

Si almacena el grupo electrógeno durante períodos prolongados, realice los siguientes preparativos.

1. Haga funcionar el motor durante unos 3 minutos y luego apáguelo.
2. Apague el motor. Drene el aceite del motor mientras el motor esté aún caliente y llene con aceite nuevo.

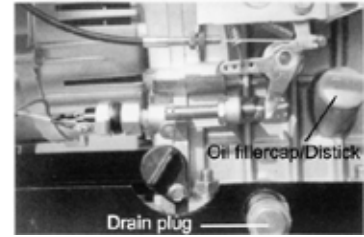

3. Retire el tapón de la tapa de la culata y vuelva a aplicar 2cc de aceite del motor, luego coloque el tapón en su lugar.

4.
 - Arranque retráctil:
Presione la palanca de descompresión hacia abajo (posición sin compresión) y manténgala presionada mientras hala el arranque retráctil 2 ~ 3 veces. (No arranque el motor.)
 - Arranque eléctrico:
Gire el motor de 2 a 3 segundos con la palanca de descompresión ajustada en la posición de no compresión y la llave de encendido en la posición "START". (No arranque el motor.)
5. Mueva la palanca de descompresión hacia arriba. Hale el arranque retráctil lentamente. Deténgase cuando sienta resistencia. (en esta posición, ambas válvulas de admisión / escape están cerradas para evitar que el motor se oxide).
6. Limpie el polvo y la suciedad del motor y guárdelo en un lugar seco.

10. FALLAS Y SOLUCIÓN DE PROBLEMAS

Falla	Causa	Solución
El motor diesel no puede encender.	El combustible no es suficiente	Aplique combustible
	La llave de encendido no está en la posición de START	Gírela a la posición START
	La bomba de inyección de combustible y el inyector no suministran el combustible o la entrega es insuficiente	Retire el inyector y repárelo en el banco de prueba.
	La palanca del regulador no está en la posición de START.	Poner la palanca en posición de START
	Revise el nivel de aceite del motor.	El nivel de aceite especificado debe estar entre el nivel superior y el nivel inferior.
	El inyector está sucio.	Limpiar el inyector
	La velocidad y la fuerza para halar del arranque retráctil no son suficientes.	Arranque el motor de acuerdo con los procedimientos de arranque incluidos en este manual.
	La batería no tiene carga.	Cárguela o sustitúyala por una nueva.
El grupo electrógeno no puede generar.	El interruptor principal no está encendido.	Coloque el interruptor principal a la posición ON.
	Las escobillas ya están desgastadas.	Reemplace las escobillas.
	El contacto del tomacorriente no es bueno.	Ajuste el tomacorriente.
	La velocidad nominal no se puede alcanzar.	Ajústela según lo requerido.
	AVR está dañada.	Reemplace el AVR.

11. PANEL DIGITAL

Se instala el controlador HGM1790 para los grupos electrógenos monofásicos de referencia TA y se instala el controlador HGM4020 para los grupos electrógenos trifásicos de referencia TA3. Para obtener información detallada sobre el controlador, consulte el manual del controlador.



HGM1790



HGM4020

En el caso de las referencias X, E, T, X3, E3 T3 de los grupos electrógenos, se instala un panel digital que solo indica el voltaje, la frecuencia y las horas de trabajo.

12. DIAGRAMA ELÉCTRICO

12.1 Diagrama eléctrico YDE6500E

Electric door lock ON-OFF relation table

	0	INT	ST	B	E
DIFF				○—○	○
ON	○—○				
START	○—○	○—○			

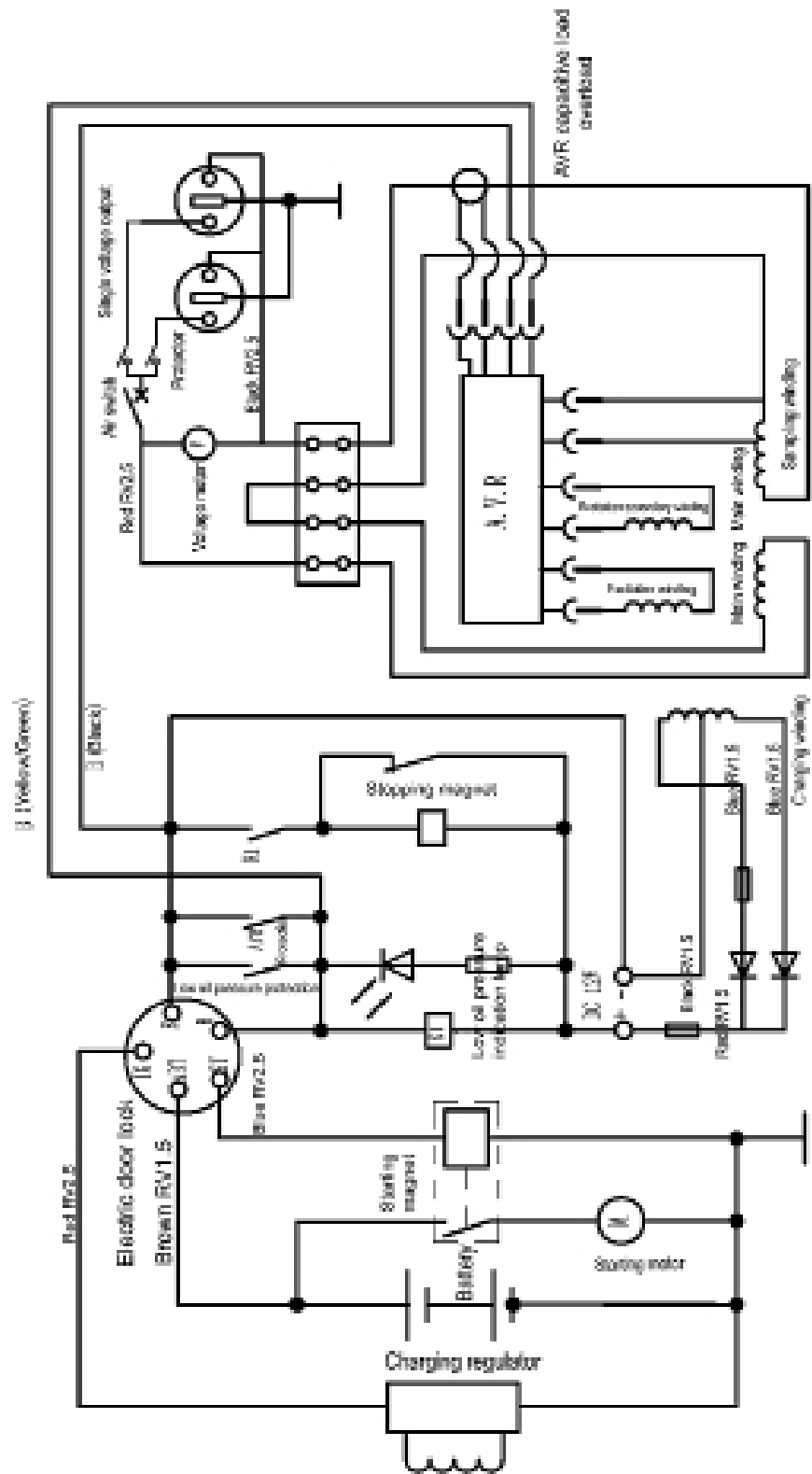

12.2 Diagrama eléctrico YDE6500E3

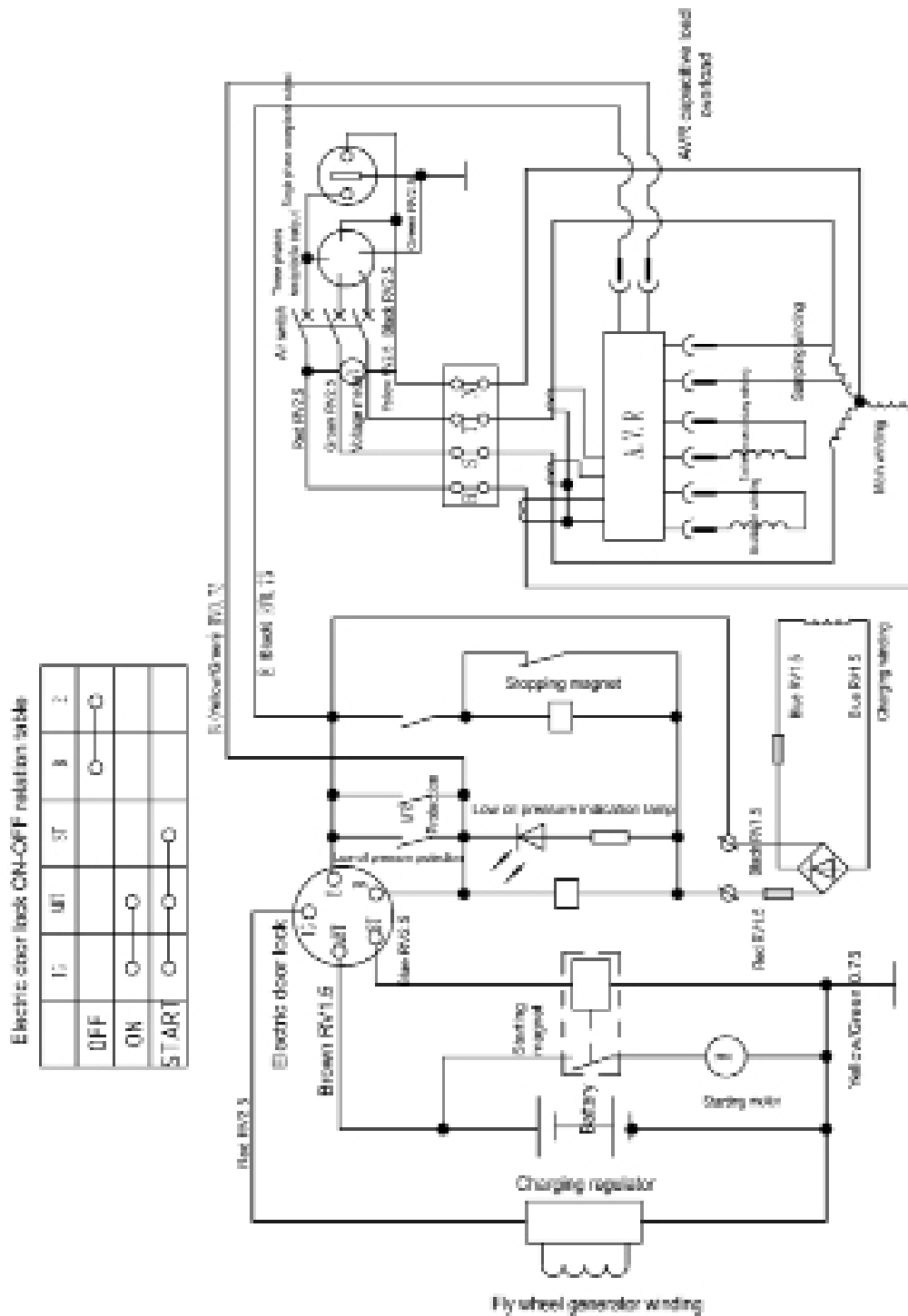

12.3 Diagrama eléctrico YDE6700T3

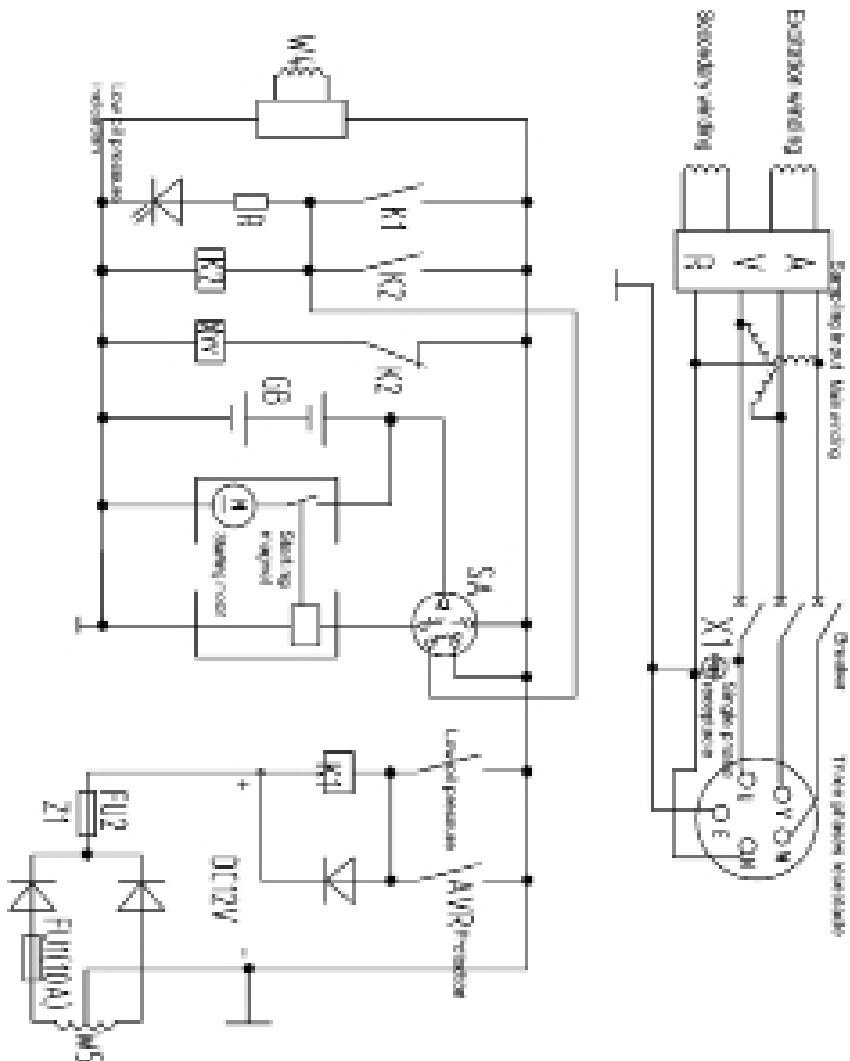

Electrical connection diagram

①	②	③	④	⑤
⑥	⑦	⑧	⑨	⑩
⑪	⑫	⑬	⑭	⑮
⑯	⑰	⑱	⑲	⑳

1	SA	SA	1	YDE6700T3
2	K1	Thermal relay	1	
3	CM1	Contactors	1	YDE6700T3
4	CM2	Contactors	1	YDE6700T3
5	SB	Stop button	1	
6	SB	Start button	1	
7	M	Motor	1	YDE6700T3
8	AVR	Automatic Voltage Regulator	1	YDE6700T3
9	FU2	Fuse	1	
10	Z1	Capacitor	1	
11	AVR	AVR terminals	1	
12	AVR	AVR terminals	1	
13	AVR	AVR terminals	1	
14	AVR	AVR terminals	1	
15	AVR	AVR terminals	1	
16	AVR	AVR terminals	1	
17	AVR	AVR terminals	1	
18	AVR	AVR terminals	1	
19	AVR	AVR terminals	1	
20	AVR	AVR terminals	1	
21	AVR	AVR terminals	1	
22	AVR	AVR terminals	1	
23	AVR	AVR terminals	1	
24	AVR	AVR terminals	1	
25	AVR	AVR terminals	1	
26	AVR	AVR terminals	1	
27	AVR	AVR terminals	1	
28	AVR	AVR terminals	1	
29	AVR	AVR terminals	1	
30	AVR	AVR terminals	1	
31	AVR	AVR terminals	1	
32	AVR	AVR terminals	1	
33	AVR	AVR terminals	1	
34	AVR	AVR terminals	1	
35	AVR	AVR terminals	1	
36	AVR	AVR terminals	1	
37	AVR	AVR terminals	1	
38	AVR	AVR terminals	1	
39	AVR	AVR terminals	1	
40	AVR	AVR terminals	1	
41	AVR	AVR terminals	1	
42	AVR	AVR terminals	1	
43	AVR	AVR terminals	1	
44	AVR	AVR terminals	1	
45	AVR	AVR terminals	1	
46	AVR	AVR terminals	1	
47	AVR	AVR terminals	1	
48	AVR	AVR terminals	1	
49	AVR	AVR terminals	1	
50	AVR	AVR terminals	1	

12.4 Diagrama eléctrico de YDE6700T

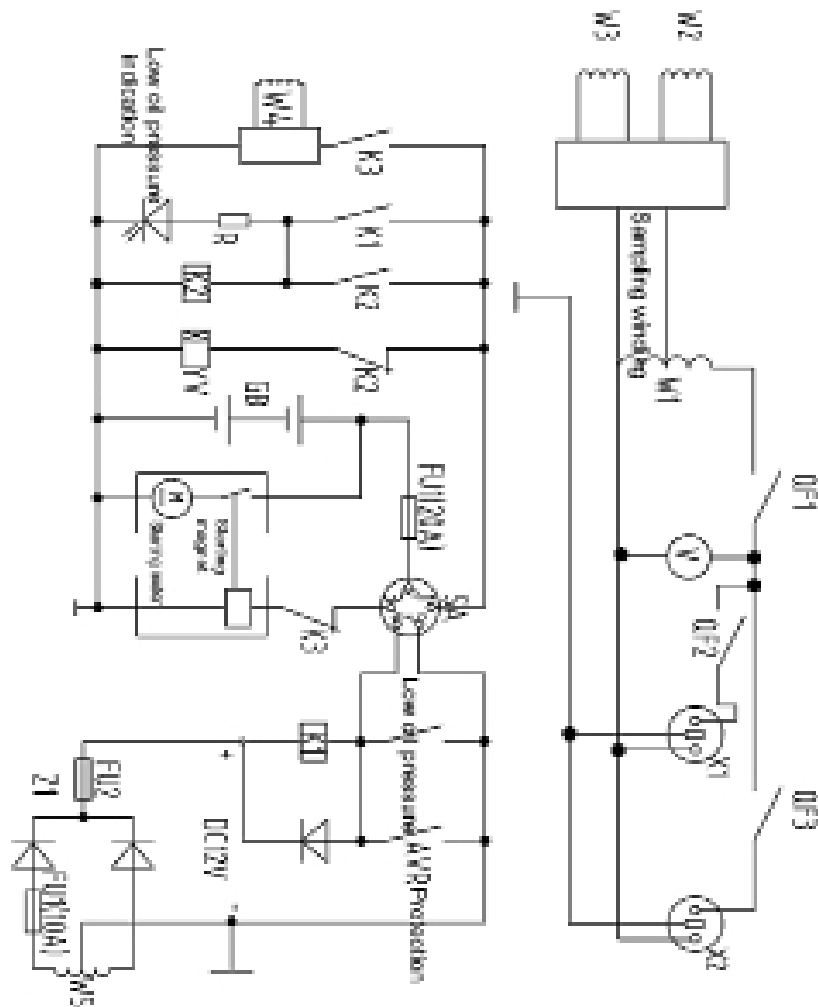

Electric door lock ON-OFF relation table

	Φ	Φ	Φ	Φ	Φ
ON	○	○	○	○	○
LOCK	○	○	○	○	○

№	№.C2	№.C1	№.C2	№.C1	№.C2	№.C1
1	QF1	QF1	QF1	QF1	QF1	QF1
2	QF2	QF2	QF2	QF2	QF2	QF2
3	QF3	QF3	QF3	QF3	QF3	QF3
4	X1	X1	X1	X1	X1	X1
5	X2	X2	X2	X2	X2	X2
6	K1	K1	K1	K1	K1	K1
7	K2	K2	K2	K2	K2	K2
8	K3	K3	K3	K3	K3	K3
9	K4	K4	K4	K4	K4	K4
10	FU1	FU1	FU1	FU1	FU1	FU1
11	FU2	FU2	FU2	FU2	FU2	FU2
12	Z1	Z1	Z1	Z1	Z1	Z1
13	M1	M1	M1	M1	M1	M1
14	M2	M2	M2	M2	M2	M2
15	M3	M3	M3	M3	M3	M3
16	M4	M4	M4	M4	M4	M4
17	M5	M5	M5	M5	M5	M5
18	M6	M6	M6	M6	M6	M6
19	M7	M7	M7	M7	M7	M7
20	M8	M8	M8	M8	M8	M8
21	M9	M9	M9	M9	M9	M9
22	M10	M10	M10	M10	M10	M10
23	M11	M11	M11	M11	M11	M11
24	M12	M12	M12	M12	M12	M12
25	M13	M13	M13	M13	M13	M13
26	M14	M14	M14	M14	M14	M14
27	M15	M15	M15	M15	M15	M15
28	M16	M16	M16	M16	M16	M16
29	M17	M17	M17	M17	M17	M17
30	M18	M18	M18	M18	M18	M18
31	M19	M19	M19	M19	M19	M19
32	M20	M20	M20	M20	M20	M20
33	M21	M21	M21	M21	M21	M21
34	M22	M22	M22	M22	M22	M22
35	M23	M23	M23	M23	M23	M23
36	M24	M24	M24	M24	M24	M24
37	M25	M25	M25	M25	M25	M25
38	M26	M26	M26	M26	M26	M26
39	M27	M27	M27	M27	M27	M27
40	M28	M28	M28	M28	M28	M28
41	M29	M29	M29	M29	M29	M29
42	M30	M30	M30	M30	M30	M30
43	M31	M31	M31	M31	M31	M31
44	M32	M32	M32	M32	M32	M32
45	M33	M33	M33	M33	M33	M33
46	M34	M34	M34	M34	M34	M34
47	M35	M35	M35	M35	M35	M35
48	M36	M36	M36	M36	M36	M36
49	M37	M37	M37	M37	M37	M37
50	M38	M38	M38	M38	M38	M38
51	M39	M39	M39	M39	M39	M39
52	M40	M40	M40	M40	M40	M40
53	M41	M41	M41	M41	M41	M41
54	M42	M42	M42	M42	M42	M42
55	M43	M43	M43	M43	M43	M43
56	M44	M44	M44	M44	M44	M44
57	M45	M45	M45	M45	M45	M45
58	M46	M46	M46	M46	M46	M46
59	M47	M47	M47	M47	M47	M47
60	M48	M48	M48	M48	M48	M48
61	M49	M49	M49	M49	M49	M49
62	M50	M50	M50	M50	M50	M50
63	M51	M51	M51	M51	M51	M51
64	M52	M52	M52	M52	M52	M52
65	M53	M53	M53	M53	M53	M53
66	M54	M54	M54	M54	M54	M54
67	M55	M55	M55	M55	M55	M55
68	M56	M56	M56	M56	M56	M56
69	M57	M57	M57	M57	M57	M57
70	M58	M58	M58	M58	M58	M58
71	M59	M59	M59	M59	M59	M59
72	M60	M60	M60	M60	M60	M60
73	M61	M61	M61	M61	M61	M61
74	M62	M62	M62	M62	M62	M62
75	M63	M63	M63	M63	M63	M63
76	M64	M64	M64	M64	M64	M64
77	M65	M65	M65	M65	M65	M65
78	M66	M66	M66	M66	M66	M66
79	M67	M67	M67	M67	M67	M67
80	M68	M68	M68	M68	M68	M68
81	M69	M69	M69	M69	M69	M69
82	M70	M70	M70	M70	M70	M70
83	M71	M71	M71	M71	M71	M71
84	M72	M72	M72	M72	M72	M72
85	M73	M73	M73	M73	M73	M73
86	M74	M74	M74	M74	M74	M74
87	M75	M75	M75	M75	M75	M75
88	M76	M76	M76	M76	M76	M76
89	M77	M77	M77	M77	M77	M77
90	M78	M78	M78	M78	M78	M78
91	M79	M79	M79	M79	M79	M79
92	M80	M80	M80	M80	M80	M80
93	M81	M81	M81	M81	M81	M81
94	M82	M82	M82	M82	M82	M82
95	M83	M83	M83	M83	M83	M83
96	M84	M84	M84	M84	M84	M84
97	M85	M85	M85	M85	M85	M85
98	M86	M86	M86	M86	M86	M86
99	M87	M87	M87	M87	M87	M87
100	M88	M88	M88	M88	M88	M88
101	M89	M89	M89	M89	M89	M89
102	M90	M90	M90	M90	M90	M90
103	M91	M91	M91	M91	M91	M91
104	M92	M92	M92	M92	M92	M92
105	M93	M93	M93	M93	M93	M93
106	M94	M94	M94	M94	M94	M94
107	M95	M95	M95	M95	M95	M95
108	M96	M96	M96	M96	M96	M96
109	M97	M97	M97	M97	M97	M97
110	M98	M98	M98	M98	M98	M98
111	M99	M99	M99	M99	M99	M99
112	M100	M100	M100	M100	M100	M100

12.5 Diagrama eléctrico YDE6700TA

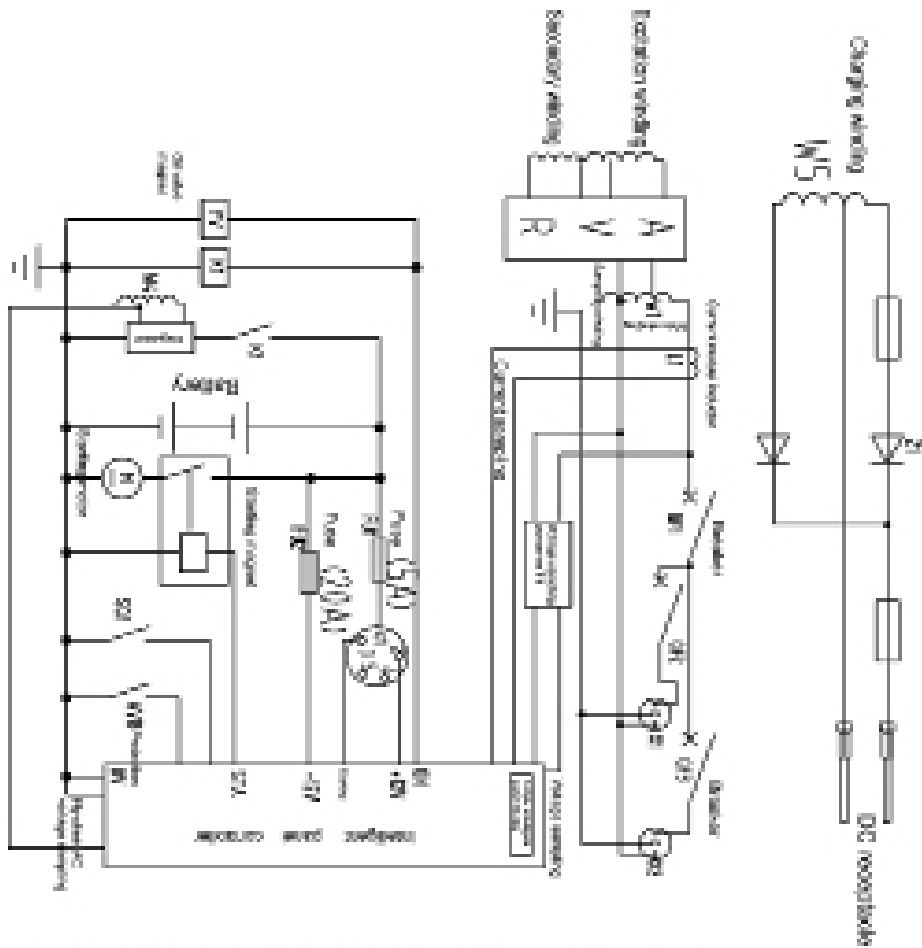

Electric circuit ON-OFF station table

OFF	0	0	0	0
ON	0	0	0	0
START	0	0	0	0

21	SAC	Voltage protection	1	
28	S01	Low or ground safety	1	
29	L112	Current sensor module	2	CT50A/5mA
38	T1	Speed feedback sensor	1	PL550H-T1
37		Speed feedback sensor	1	PL550H-T1
35	SB	Control signal	1	250V
16	W1	Stop button	1	5-8A-26 120 26A/30A PL550H-005
13	W2	Start button		
12	W3	Emergency stop		
11	W4	Forward button		
10	W5	Reverse button		
9	M1	Motor	1	YDE6700
8	Z1	Thermal relay	1	RECOC
7	F10 F11	5A/10A/20A/30A	4	RECOC
6	F10	5A/10A/20A/30A	1	RECOC
5	F8	5A/10A/20A/30A	1	RECOC
4	K1	Centrifugal switch	1	RECOC
3	SA	Start button	1	RECOC
2	X1 X2	Terminal	2	RECOC
1	YDE6700-01	Motor	3	RECOC

12.6 Diagrama eléctrico YDE6700TA3

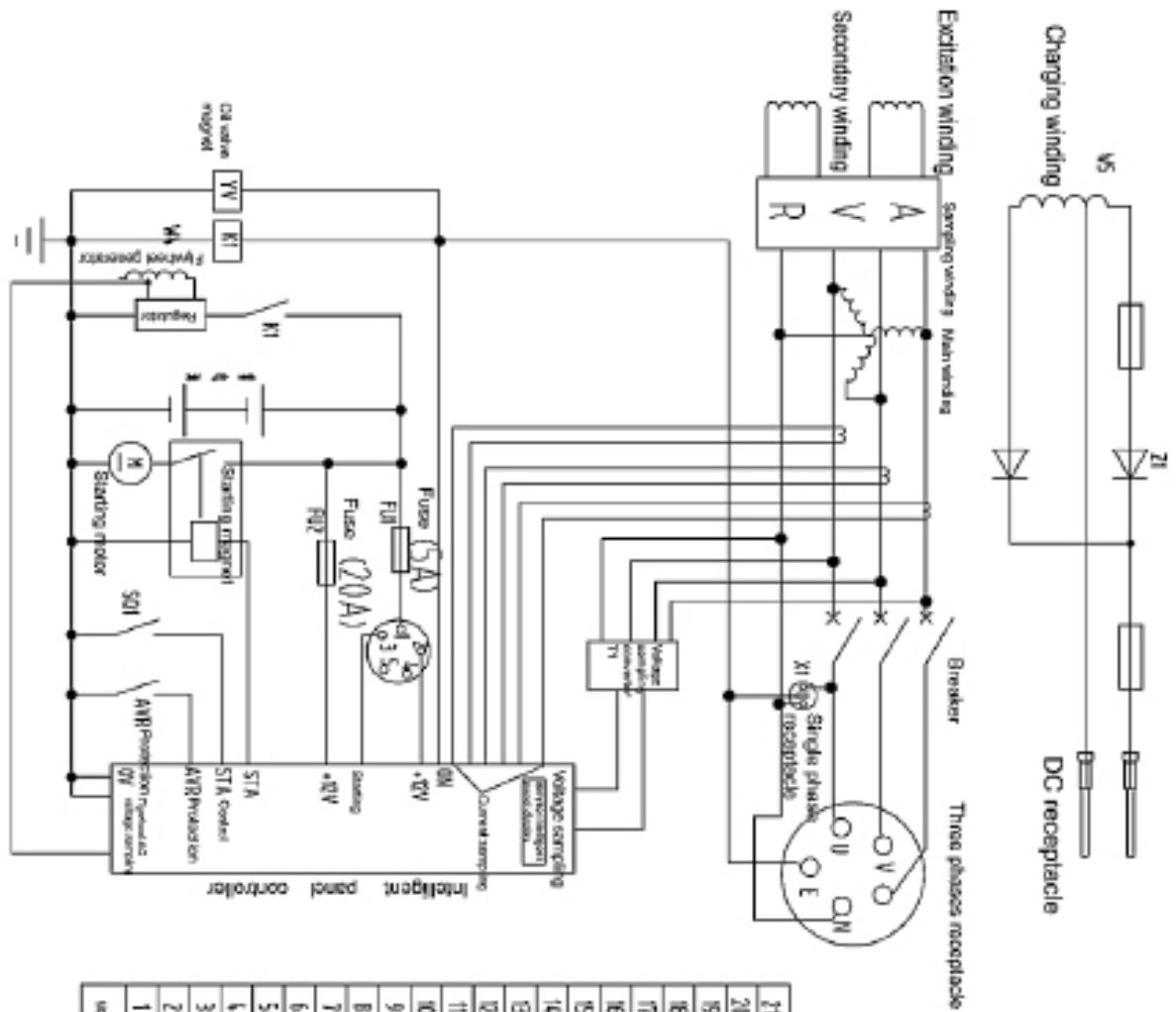

Electric door lock ON-OFF relation table

OFF	①	②	③	④	⑤
ON	○	○	○	○	○
START	○	○	○	○	○

21	SA2	Voltage option switch	1	
28	SD1	Low or pressure option	1	
19	L1L2	Current output selector	2	CT20A/50A
18	T1	Voltage sensing detector	1	FLY-S0NB-T1
17		Single multipole power supply	1	FLY-S0NB-01
16		Charging resistor	1	35AΩ
15	GB	Output	1	6-0W-36 2V 35Ah 380A
14	WR (Transformer)	WV	1	FLY-0AVR-5A5
13	W5	Over charging sensing		
12	W4	Over-charging sensing		
11	W3	Secondary winding		
10	W2	Excitation winding		
9	W1	Grounding electric and lightning protection		
8	Z1	Resistor	1	H0PCT5W
7	FU2 FU3	Fuse (100A/30 10A/20A) Fuses (100A/20 5A)	1/1	BX20W BX20W
6	FU1	Fuse (100A/20 5A)	1	BX20W
5	YV	Oil valve relay/valve	1	
4	K1	Relay	1	HRS4H-S-0CTR
3	SA	System switch	1	
2	K1 X2	Receptacle	2	8-core
1	DF1	Driver	1	

13. APÉNDICE

1. Selección del cable eléctrico.

La selección del cable depende de la corriente permitida del cable y de la distancia entre la carga y el generador. La sección del cable debe ser lo suficientemente grande.

Si la corriente en el cable excede su corriente permitida, el cable se calentará y se quemará debido a un exceso de temperatura. Además, un cable demasiado largo y delgado causará una caída de voltaje en el extremo del cable. Como resultado, el voltaje de entrada al equipo de carga disminuirá y la eficiencia de los equipos disminuirá, ocasionando que no funcionen los equipos o no puedan ser encendidos.

Con la siguiente fórmula, puede calcular el valor del potencial "e".

$$\text{Potential (v)} = \frac{1}{58} \times \frac{\text{Length}}{\text{Section area}} \times \text{Current (A)} \times \sqrt{3}$$

Las relaciones entre la corriente permitida, la longitud y la sección del cable aislado (núcleo único, núcleo múltiple) son las siguientes:

(Suponga que el voltaje de uso es de 220V y el potencial es inferior a 10V).

Aplicación del cable aislado de un solo-núcleo en mm².

Longitud \ Corriente	50m	75m	100m	125	150	200
50A	8	14	22	22	30	38
100A	22	30	38	50	50	60
200A	60	60	60	80	100	125
300A	100	100	100	125	150	200

Aplicación del cable aislado multi-núcleo en mm².

Longitud \ Corriente	50m	75m	100m	125	150	200
50A	14	14	22	22	30	38
100A	38	38	38	50	50	60
200A	38×2	38×2	38×2	50×2	50×2	50×2
300A	60×2	60×2	60×2	60×2	80×2	100×2

2. Tabla de coeficientes de modificación de potencia según las condiciones ambientales.

Condiciones de potencia nominal del grupo electrógeno:

Altitud: 0 m Temperatura ambiente: 25°C Humedad relativa: 30%.

Coefficiente ambiental modificado: C (Humedad relativa 30%)

Altitud (m)	Temperatura ambiente (°c)				
	25	30	35	40	45
0	1	0.98	0.96	0.93	0.90
500	0.93	0.91	0.89	0.87	0.84
1000	0.87	0.85	0.82	0.87	0.84
2000	0.75	0.73	0.71	0.69	0.66
3000	0.64	0.62	0.6	0.58	0.56
4000	0.54	0.52	0.5	0.48	0.46

Nota: Cuando la humedad relativa es del 60%, el coeficiente modificado es C-0.01.

 Cuando la humedad relativa es del 80%, el coeficiente modificado es C-0.02.

 Cuando la humedad relativa es del 90%, el coeficiente modificado es C-0.03.

 Cuando la humedad relativa es del 100%, el coeficiente modificado es C-0.04.

Ejemplo de cálculo:

Cuando la potencia nominal del generador es $P_N = 5\text{KW}$, la altitud es 1000 m, la temperatura ambiente es de 35 °C, la humedad relativa es del 80%, la potencia nominal del generador es:

$$P = P_N \times (C - 0.02) = 5 \times (0.82 - 0.02) = 4\text{KW}$$

14. GARANTÍA

CAUSALES DE PÉRDIDA DE GARANTÍA

1. Los daños ocasionados por falta de mantenimiento periódico especificado por el fabricante.
2. Daños causados por usos inadecuados o diferente al indicado.
3. Daños ocasionados por el uso de repuestos o partes no originales, lubricantes y/o combustibles inadecuados o reparaciones realizadas por personal no autorizado.
4. Daños producidos por golpes, almacenamiento o manipulación inadecuada.
5. Daños ocasionados por instalaciones defectuosas y/o inadecuadas.
6. En caso de robo, sustracción o daños totales o parciales ocasionados por vandalismo o fenómenos naturales como descargas eléctricas, inundaciones o incendios, desgaste y deterioro normal debido al uso y a su exposición a las condiciones de desgaste propio de su operación.
7. Si los equipos fueron usados para un tipo de uso diferente al cual se diseñaron.
8. Los equipos vienen diseñados para suministrar rangos de potencias específicos, de acuerdo a la solicitud de cada cliente, si son utilizadas por encima de su capacidad o por debajo del 50% de su carga, los equipos empezarán a presentar fallas y por esta causa se perderá la garantía.
9. Daños ocasionados por particulares o agentes externos, que intervienen en el buen funcionamiento de la pieza.
10. Que los equipos se encuentren por fuera de la vigencia de término de garantía según lo estipulado en el presente.
11. Cuando el equipo no presenta ningún daño al realizar las correspondientes pruebas por parte del Servicio Técnico.

IMPORTADORA MONTECARLO MOTORS S.A.S., no se hace responsable por daños materiales, físicos o corporales ocasionados por la inadecuada operación del producto amparado por esta garantía y no responde por ningún tipo de reclamación por lucros cesantes, derivados del no funcionamiento del producto.

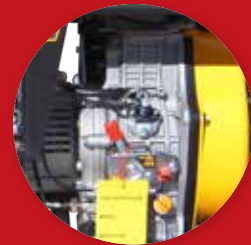

Servicio Técnico

Bogotá
Cra 60. No. 22-75 Bodega 4
Parque Industrial Frapel
(051) 485 25 25 - 247 77 77

Barranquilla
Cra. 9G No. 110 - 187 Bodega 85
Parque logístico industrial y comercial
Caribe verde
(055) 388 50 60